

Digimar 817 CLT: Kényelmes mérés intuitív érintéses kezeléssel



Legjobb kapcsolat a biztonságos adatokért

Az adatátvitel lehetséges kábel nélkül, vagy a MarConnect interfészen keresztül, USB kábellel. Gyorsan szeretne egy mérési sorozatot kinyomtatni? Ehhez bluetooth nyomtató áll rendelkezésre. A mérési jegyzőkönyveire válasszon a PDF formátumú kész mérési jegyzőkönyvek vagy a TXT fájlban történő mentés opció között.



Interfész mérőórákhoz

A számba integrált interfész lehetővé teszi a merőlegesség és az egyenesség hibamentes mérését a Millimess 2000/2001W új digitális finomkijelzőkkel.



Ergonómia, amellyel könnyű a mérés

Ergonómia az, ha az eljárások, a folyamatok és az elrendezések igazodnak az emberhez és nem fordítva. Az új Digimar 817 CLT éppen ezt a célt szolgálja: egyszerűen húzással és gördítéssel az okostelefonnál és tabletnél megszokott módon működik az érintőképernyő. A gombok már eleve úgy vannak elrendezve a kijelzőn, hogy a gyakran használt funkciók különösen könnyen elérhetők legyenek. A mérések kényelmesen elindíthatók az érintőképernyőn, a beépített gombokkal rendelkező fogazott kerékkel vagy a mérőszánon manuálisan a Quick módban. A légcsapágyak működtetéséhez a fogantyúba integrált nyomógombok állnak rendelkezésre, melyek lehetővé teszik a készülék biztonságos és finom vezetését bal- és jobbkezesek számára is. Teljesen mindegy, hogy ülve vagy állva dolgozik szívesebben: az érintőképernyős kijelző mindig az Ön szemmagasságában van és tetszőlegesen forgatható vagy billenthető. Így lesz Önnek igazán könnyű és kényelmes a mérés.





Egyszerű mérés érintéssel

Intuitív kezelés a nagy méretű, áttekinthető gombokkal a mérések, a beállítási és számítási funkciók biztonságos végrehajtásához és a mérőprogramok Drag & Drop funkció segítségével történő létrehozásához.

Dönthető kijelző

10 colos érintőpanel forgó és billenő csuklóval az egyéni beállításokhoz - a munkapozíciótól, a testmérettől vagy a fényviszonyoktól függően.



Könnyű kezelés

Fogazott kerék a mérőszám gyors mozgathatásához és a mérés egyszerű indításához. Ezenkívül: gyorsmérő funkciógombok a felületek és furatok automatikus felismeréséhez.



Legjobb ergonómia

A két oldalon elhelyezett, a légcsapágy beépített kezelőgombjaival felszerelt ergonomikus fogantyúk biztosítják a készülék pontos és könnyű mozgathatását a mérőlapon.



TULAJDONSÁGOK

Kezelő- és kijelzőegység

- Nagy és áttekinthető érintőképernyő háttérvilágítással
- A felhasználó támogatása magától értetődő ikonokkal
- A felhasználó támogatása több nyelven
- Felhasználói útmutató több nyelven
- A kiegészítő mérőkészülék MarConnect USB porttal csatlakoztatható
- Jövőorientált a frissítési lehetőségek köszönhetően
- Automatikus stand by kapcsolás
- Beállítható auto-off funkció a mérési értékek elvesztése nélkül

Funkciók

- Tapintás lefelé ill. felfelé
- Perem szélesség ill. horonytávolságok perem- ill. horonyközéppel
- Furat- ill. tengelyátmérő furat- ill. tengelyközéppel
- Furatok váltópontja (fent ill. lent)
- Tengelyek fordulópontja (fent ill. lent)
- Tengelyek váltópontja (fent ill. lent)
- Dinamikus mérési funkciók
- Merőlegességmérés
- Egyenességmérés
- Mérés 2D üzemmódban
- Mérőprogramok
- Mérési adatok feldolgozása

Mérőrendszer

- Rel. páratartalom páralecsapódás nélkül
- Dinamikus tapintórendszer a kiemelkedő ismétlési pontosság érdekében
- Légpárnás rendszer a könnyű és sima mozgás érdekében
- A tapintó konstans értékét a gép kikapcsolást követően is megőrzi
- Integrált feltölthető akkumulátor hosszú üzemidővel, a hálózat nélküli mérés biztosításának érdekében
- Hőmérséklet-kompenzáció belső hőmérsékletszennozorral

Szállítási terjedelem

- Magasságmérő készülék kezelő és kijelző egységgel
- Tartó 817 h1
- Mérőbetét K6/51
- Beállítóblokk 817 eb
- USB kábel
- Kezelési útmutató
- Töltőegység
- Védősapka
- Kalibrálási tanúsítvány

Szoftver

- MarCom Professional ingyenesen letölthető: www.mahr.com/marcom (csak Mahr adatkábelhez és USB és RS-232 interfésszel rendelkező



MŰSZAKI ADATOK

Rend. sz.		4429600	4429601	4429602
Típus			817 CLT	
Méréstartomány	mm	0 – 350	0 – 600	0 – 1000
Alkalmazási tartomány kezdete	mm		170	
Alkalmazási tartomány vége	mm	520	770	1170
Felbontás	mm	0,01, 0,005, 0,001, 0,0005, 0,0001		
Felbontás	inch	.001", .0005", .0001", .00005", .00001"		
Hibahatár	µm	(1,8 + L/600) L mm-ben		
Ismétlési pontosság, furat	µm	1		
Ismétlési pontosság, sík	µm	0,5		
Merőlegességi eltérés µm-ban	µm	5	6	10
Max. üzemidő	h	14		
Mérőerő	N	1,0 +/-0,2 N		
Rel. légnedvesség páralecsapódás nélkül	%	65		
Munkahőmérséklet	°C	20		
Üzemi hőmérséklet	°C	10 – 40		
Termék tömege	kg	22	26	29
Adatinterfész		USB, vezeték nélküli kapcsolat		
Szabvány		Gyári szabvány		

TARTOZÉKOK

Rend. sz.	Megnevezés	Típus
6910271	Nyomtatókészlet Bluetooth USB adapterrel	DP-B1
4102220	USB adapter MarConnect vezeték nélküli kapcsolathoz	i-stick
4221525	Kemény gránit vizsgálólappal, 1000 x 630 mm	107 G
5450105	Nyomtatópapír, 12 tekercs	
4221573	Kemény gránit biztonsági állvány, 1000 x 630 mm	107 Ug
4221526	Kemény gránit vizsgálólappal, 1200 x 800 mm	107 G
4221574	Kemény gránit biztonsági állvány, 1200 x 800 mm	107 Ug

vezeték nélküli rendszerekhez)



i-Stick



107 G + 107 Ug



DP-B1

Digimar 817 ts1

Mérőtapintó készlet

TULAJDONSÁGOK

- Nagy tartozékkészlet
- Praktikus műanyag kofferben
- Részai:
 - mélységmérő tapintó, tartó meghosszabbított befogóval, tárcsás mérőtapintó hornyokhoz és egyebekhez, kúpos mérőtapintó, hengeres mérőtapintó, tartó M2 szögtapintós mérőóra betétekhez, 4 db golyós tapintó és 8 mm átmérőjű szárbefogóval rendelkező tartó
- Szállítási terjedelem: Tok



MŰSZAKI ADATOK

Rend. sz.	Típus
4429019	817 ts1

A KÉSZLET ALKOTÓRÉSZEI

Rend. sz.	Megnevezés	Típus
4429219	Tartó mérőbetétekhez, befogófurat 6 mm, a = 100,5 mm, b = 119,5 mm, c = 84 mm	817 h2
4429226	Tárcsás mérőbetét Ø 15 mm	S 15/31,2
4429227	Hengeres mérőbetét Ø 10 mm	Z 10/31,2
4429228	Kúpos mérőbetét	MKe 30
4429221	Mélységmérő tapintó tartóval	TMT 120
4429256	Tartó 800 ts mérőbetéttel Ø 2,0 mm	KM 2
4429220	Tartó mérőbetétekhez, befogófurat 8 mm	817 h4
7023813	Golyós mérőbetét, Ø 4,0 mm	K 4/30
7023816	Golyós mérőbetét, Ø 6,0 mm	K 6/40
7023810	Golyós mérőbetét, Ø 10,0 mm	K 10/60
7023615	Golyós mérőbetét, Ø 10,0 mm	K 10/100

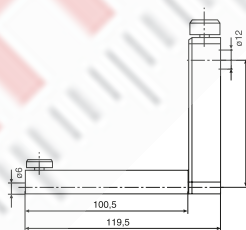

817 h2

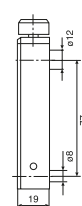

817 h4

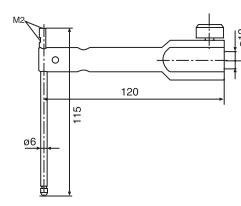

TMT 120

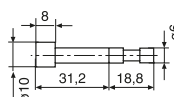

Z 10/31,2

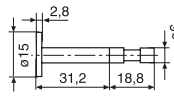

S 15/31,2

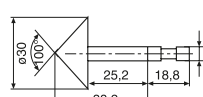

MKe 30

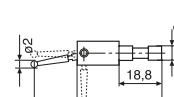

KM 2

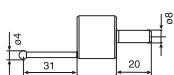

K 4/30

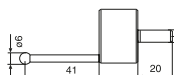

K 6/40

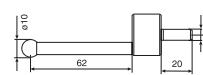

K 10/60

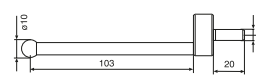

K 10/100

Digimar 817 ts2

Mérőtapintó készlet

TULAJDONSÁGOK

- Kicsi tartozékkészlet
- Praktikus műanyag kofferben
- Részai:
 - mélységmérő tapintó, tartó meghosszabbított befogóval, tárcsás mérőtapintó hornyokhoz és egyebekhez, kúpos mérőtapintó, hengeres mérőtapintó, tartó M2 szögtapintós mérőóra betétekhez
- Szállítási terjedelem: Tok



MŰSZAKI ADATOK

Rend. sz.	Típus
4429018	817 ts2

A KÉSZLET ALKOTÓRÉSZEI

Rend. sz.	Megnevezés	Típus
4429219	Tartó mérőbetétekhez, befogófurat 6 mm, a = 100,5 mm, b = 119,5 mm, c = 84 mm	817 h2
4429226	Tárcsás mérőbetét Ø 15 mm	S 15/31,2
4429227	Hengeres mérőbetét Ø 10 mm	Z 10/31,2
4429228	Kúpos mérőbetét	MKe 30
4429221	Mélységmérő tapintó tartóval	TMT 120
4429256	Tartó 800 ts mérőbetéttel Ø 2,0 mm	KM 2

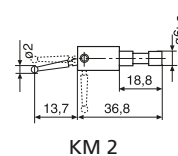
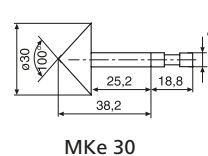
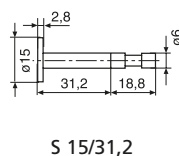
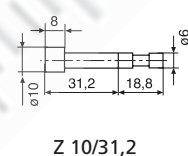
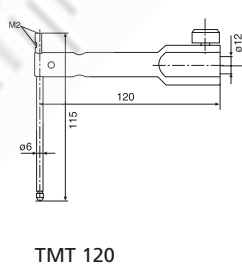
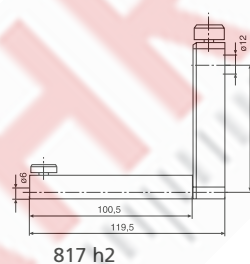

Digimar 817 ts3

Univerzális mérőtapintó készlet, komplett

TULAJDONSÁGOK

- Tartozékkészlet kis méretű alkatrészekhez, apró hornyokhoz, beszúrásokhoz és furatokhoz
- Praktikus fatokban
- 817 h4 8 mm-es befogófurattal ellátott tartókhoz
- Részei:
8 mm-es befogószárral ellátott alaptest, mélységmérő tapintó, tapintó talp hornyokhoz és beszúrásokhoz, golyós mérőtapintó, kúpos mérőtapintó, hosszabbító, adapter M2,5 mérőbetétekhez
- Szállítási terjedelem: Tok



MŰSZAKI ADATOK

Rend. sz.	Típus
7034000	817 ts3

A KÉSZLET ALKOTÓRÉSZEI

Rend. sz.	Megnevezés	Típus
3015917	Alaptest / befogóátmérő 8 mm	GK/8
3015918	Tapintó talp, $d_k = 0,5 \text{ mm}$, $l = 78 \text{ mm}$	TS 0,5/78
3015919	Tapintócsap/-csúcs, $d = 1,2 \text{ mm}$, $l = 75 \text{ mm}$, $l_s = 15,5 \text{ mm}$	T 1,2/75
3015920	Kúpos tapintó	MKe 8
3022000	Golyós tapintó, $d_k = 3,0 \text{ mm}$, $l = 24 \text{ mm}$	K 3/24
3022001	Golyós tapintó, $d_k = 2,0 \text{ mm}$, $l = 24 \text{ mm}$	K 2/24
3022002	Golyós tapintó, $d_k = 1,0 \text{ mm}$, $l = 24 \text{ mm}$	K 1/24
3015888	Hosszabbító M3 – M2,5, $d = 4 \text{ mm}$, $l = 20 \text{ mm}$	V/M 2,5
3015921	Hosszabbító M3 – M3, $d = 4 \text{ mm}$, $l = 20 \text{ mm}$	V/M 3

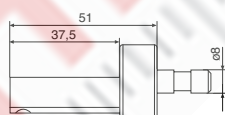

GK/8

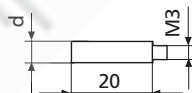

V/M2...M3

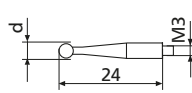

K 1...K3/24

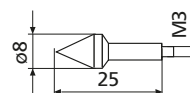

Mke 8

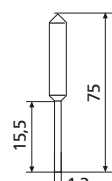

T 1,2/75

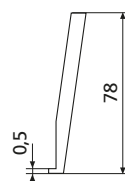

TS 0,5/78

Digimar 817 h1 / 817 h2 / 817 h5

Tartó mérőbetétekhez

TULAJDONSÁGOK

- Tartó mérőbetétekhez 6 mm-es befogószárral
- nagy mérési mélységben történő méréshez (817 h2)
- Forgatható (817 h5) pl. hengeres mérőtapintó beállításához



MŰSZAKI ADATOK

Rend. sz.	Típus
4429154	817 h1
4429219	817 h2
4429454	817 h5

Rend. sz.	a	b	c	Befogófurat
	mm	mm	mm	
4429154	27,5	46,5	84	6 mm
4429219	100,5	119,5	84	6 mm
4429454	35	54	86	6 mm

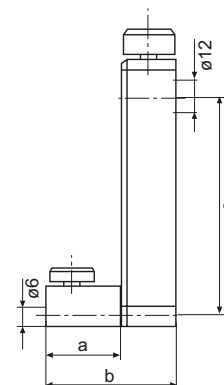

TARTOZÉKOK

Rend. sz.	Megnevezés	Típus
4301865	Befogószár, Ø 6 mm	800 a6
4429158	Golyós mérőbetét, Ø 5,0 mm	K 5/51
4429226	Tárcsás mérőbetét Ø 15 mm	S 15/31,2
4429227	Hengeres mérőbetét Ø 10 mm	Z10/31,2
4429228	Kúpos mérőbetét	MKe 30
4429254	Golyós mérőbetét 817 CLM-hez, Ø 6,0 mm	K 6/51
4429256	Tartó 800 ts mérőbetéttel Ø 2,0 mm	KM 2

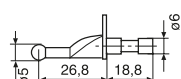

K 5/51

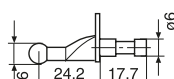

K 6/51

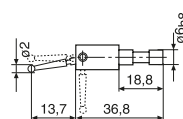

KM 2

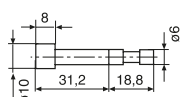

Z 10/31,2

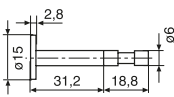

S 15/31,2

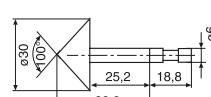

MKe 30

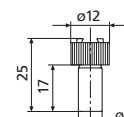

800 a6

Digimar 817 h4

Tartó mérőbetétekhez

TULAJDONSÁGOK

- Tartó mérőbetétekhez 8 mm-es befogószárral és 102 g tömeggel
- Az univerzális CXt2 mérőtapintó készlethez is megfelelő
- Kompatibilis a 102 g tömegű Digimar CX1 és CX2 mérőbetétekkel



MŰSZAKI ADATOK

Rend. sz.	Típus	Befogófurat
4429220	817 h4	8 mm

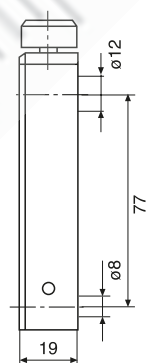

TARTOZÉKOK

Rend. sz.	Megnevezés	Típus
3015888	Hosszabbító M3 – M2,5, d = 4 mm, l = 20 mm	V/M 2,5
3015917	Alaptest / befogóátmérő 8 mm	GK/8
3015918	Tapintó talp, dk = 0,5 mm, l = 78 mm	TS 0,5/78
3015919	Tapintócsap/-csúcs, d = 1,2 mm, l = 75 mm, ls = 15,5 mm	T 1,2/75
3015920	Kúpos tapintó	MKe 8
3015921	Hosszabbító M3 – M3, d = 4 mm, l = 20 mm	V/M 3
3022000	Golyós tapintó, dk = 3,0 mm, l = 24 mm	K 3/24
3022001	Golyós tapintó, dk = 2,0 mm, l = 24 mm	K 2/24
3022002	Golyós tapintó, dk = 1,0 mm, l = 24 mm	K 1/24
7023615	Golyós mérőbetét, Ø 10,0 mm	K 10/100
7023810	Golyós mérőbetét, Ø 10,0 mm	K 10/60
7023813	Golyós mérőbetét, Ø 4,0 mm	K 4/30
7023816	Golyós mérőbetét, Ø 6,0 mm	K 6/40

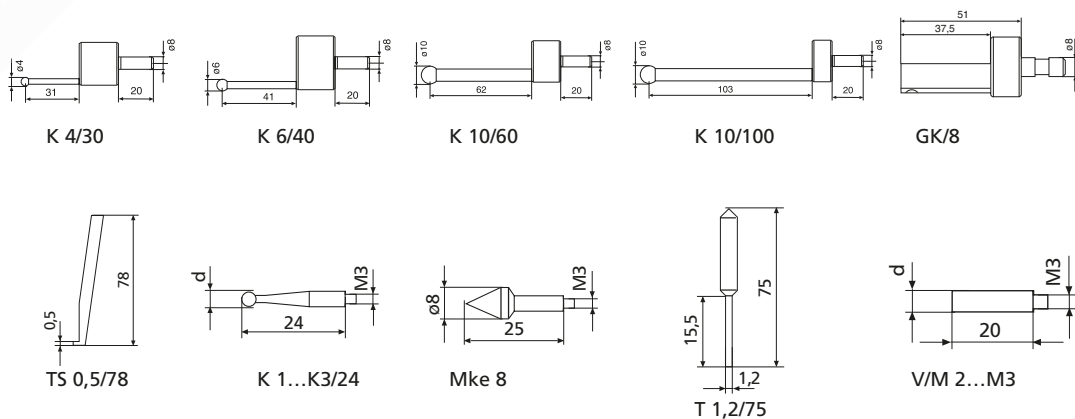

Digimar TMT 120 / TMT 120 S

Mélységmérő tapintó tartóval

TULAJDONSÁGOK

- Mélységmérő tapintó tartóval függőleges furatokban és mélyedésekben való méréshez
- Mélységmérő tapintó, cserélhető
- M2 és M2,5 csatlakozómenet mérőbetétekhez
- M2,5 901 H golyós mérőbetéttel
- Forgatható (csak TMT 120 S)
- Második mélységmérő tapintó talppal horonyméréshez (csak TMT 120 S)
- 2 mm-es golyóval felszerelt M2 800 ts golyós mérőbetéttel (csak TMT 120 S)

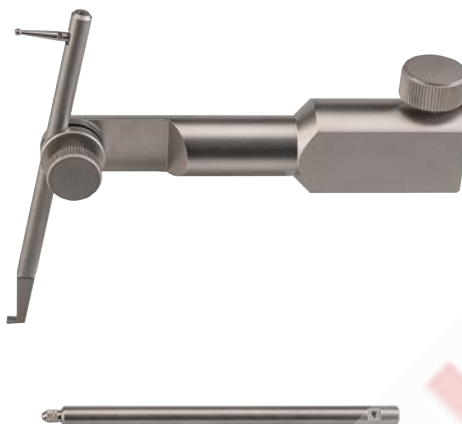

MŰSZAKI ADATOK

Rend. sz.	Típus
4429221	TMT 120
4429421	TMT 120 S

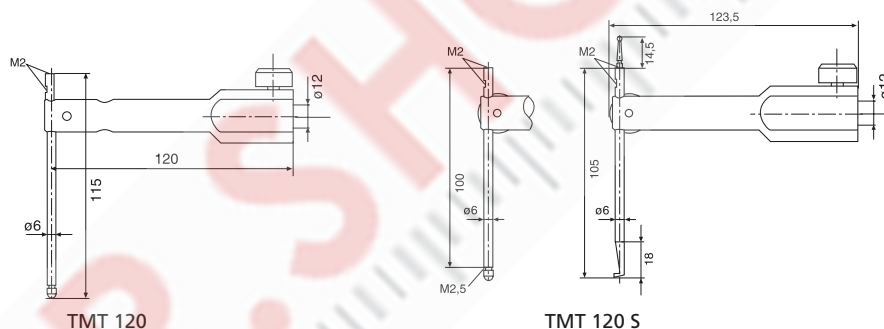

TARTOZÉKOK

Rend. sz.	Megnevezés	Típus
4305870	Mérőbetét \varnothing 1,0 mm, keményfém, $l = 14,5$ mm	800 ts
4305850	Mérőbetét \varnothing 2,0 mm, keményfém, $l = 14,5$ mm	800 ts
4305871	Mérőbetét \varnothing 3,0 mm, keményfém, $l = 14,5$ mm	800 ts
4309051	Mérőbetét \varnothing 2,0 mm, rubin, $l = 14,5$ mm	800 tsr
4360001	Standard mérőbetét, acél, $r = 1,5$ mm	901
4360002	Standard mérőbetét, keményfém, $r = 1,5$ mm	901 H
4360003	Standard mérőbetét, rubin, $r = 1,5$ mm	901 R
4360241	Csapos mérőbetét, keményfém, $l = 11$ mm, Mérőfelület \varnothing 1,5 mm	911 H2

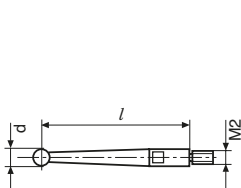

800 ts

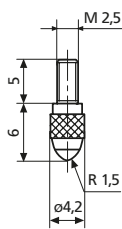

901

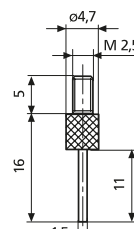

911 H2

Digimar 817 h3

Tartó merőlegesség méréshez

TULAJDONSÁGOK

- Tartó merőlegesség méréshez
- alkalmas analóg és digitális mérőórákhoz
- Ideális 2000 W / 2001 W finomkijelzővel és DK-M1 adatkábellel végrehajtandó automatikus méréshez



MŰSZAKI ADATOK

Rend. sz.	Típus
4429206	817 h3

Rend. sz.	Befogófurat
4429206	8 mm

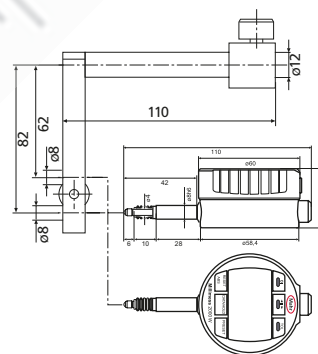

TARTOZÉKOK

Rend. sz.	Megnevezés	Típus
4429610	Adatátviteli kábel	DK-M1
4346700	Digitális finomkijelző 0,0001 mm/±2 mm	2000 W
4346800	Digitális finomkijelző 0,0001 mm/±2 mm	2001 W



2001 W



2000 W



DK-M1