

Digitaler Messschieber mit Rolle DIN 862

601

Digital caliper with roll DIN 862

- rostfrei, gehärteter Stahl
- Ablesung 0,01 mm oder 0,0005 inch
- Messschnäbel fein geschliffen, geläppt
- flaches Tiefenmaß
- für 4-fach Messung geeignet
- Gewindetabelle auf der Rückseite
- DIN 862
- inkl. 1,5 V Batterie (Typ LR44, Art.-Nr.: 02026020)
- Lieferung in einer Kunststoffbox



- stainless steel, hardened
- reading 0.01 mm or 0.0005 inch
- jaws fine ground and lapped
- flat depth gauge
- 4-way measurements
- backside with screw table
- DIN 862
- incl. 1,5 V battery (type LR44, art.-no.: 02026020)
- in case

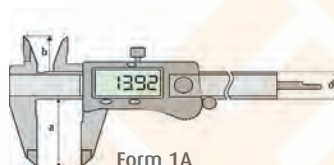

ON / OFF	●	DIN
mm / inch (Unit)	●	
HOLD		ROST frei
ABS/INC		
Absolut-System		1,5V
PRESET		
Datenausgang		

Bestell-Nr. Order-No.	Messbereich Range mm	Genauigkeit Accuracy mm	a mm	b mm	d mm	Euro/St. Euro/Pc.
02026006	150	0,03	40	21	16	38,00
02026007	200	0,03	50	24	16	70,00
02026008	300	0,03	60	26	17	120,00

Digitaler Messschieber mit Rolle DIN 862

606

Digital caliper with roll DIN 862

- wie oben
- schwarze Messschiene mit kontrastreicher weißer Skalierung
- see above
- black rail

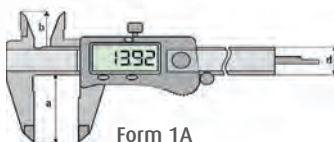
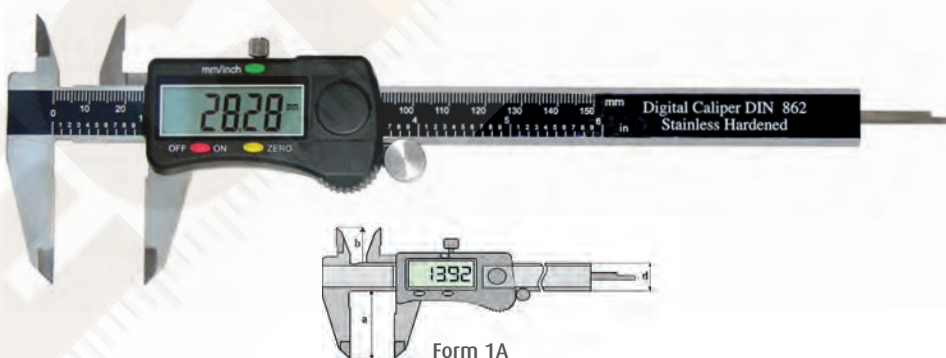

Bestell-Nr. Order-No.	Messbereich Range mm	Genauigkeit Accuracy mm	a mm	b mm	d mm	kg	Euro/St. Euro/Pc.
02026100	150	0,03	40	21	16	0,16	36,00

Digitaler Messschieber ohne Rolle DIN 862

604

Digital caliper without roll DIN 862

- wie oben
- mit Metallgehäuse
- ohne Rolle
- see above
- with metal case
- without roll

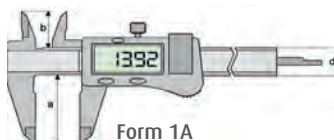
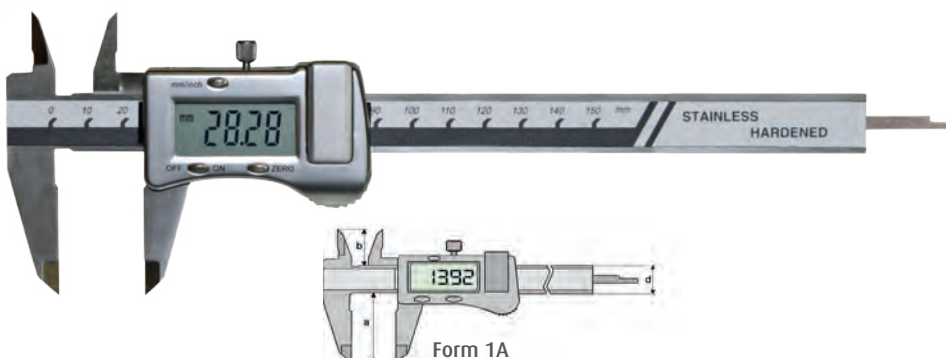

Bestell-Nr. Order-No.	Messbereich Range mm	Genauigkeit Accuracy mm	a mm	b mm	d mm	kg	Euro/St. Euro/Pc.
02026086	150	0,03	40	21	16	0,20	46,00